

INSTRUCTION FOR USE OF REPAIR KIT

INSTRUCTION D'UTILISATION DU KIT DE RÉPARATION · ISTRUZIONI PER L'USO DEL KIT DI RIPARAZIONE
GEBRAUCHSANWEISUNG DES REPARATUR KITS



Gel-coat (200mL)
Gel-coat (200mL)
Gel-coat (200mL)
Gelcoat (200 ml)



Curing agent (15mL)
Agent de durcissement (15mL)
Agente di stagionatura (15mL)
Härter (15 ml)

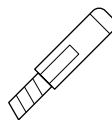

Scraper
Grattoir
Raschietto
Spatel

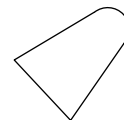

Scraping Plate
Grattoir en plastique
Piastra raschiante
Schaberplatte

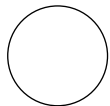

Sandpaper (320µm)
Papier ponce (320µm)
Carta vetrata (320µm)
Schleifpapier (320 µm)

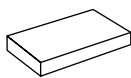

Foamed Block
Bloc mousse
Blocco di schiuma
Schaumblock

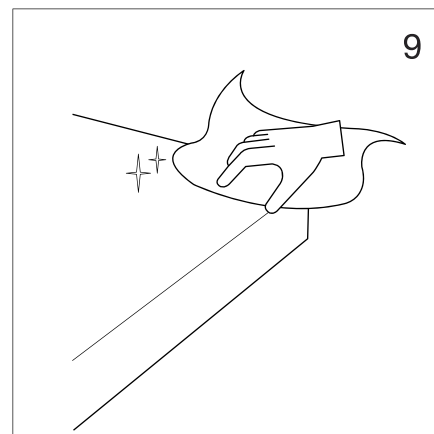
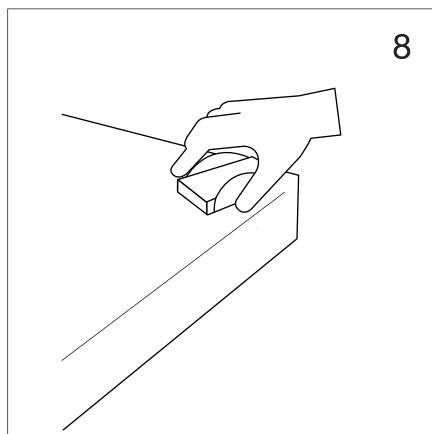
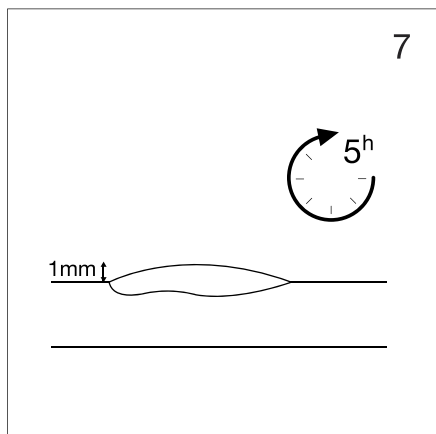
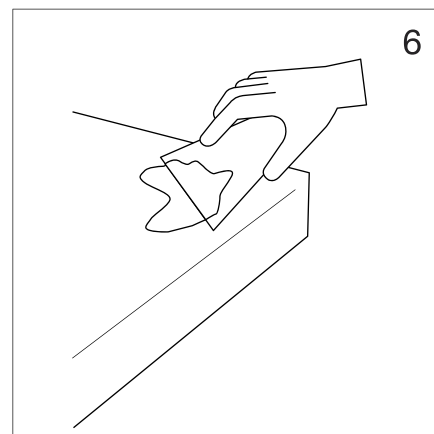
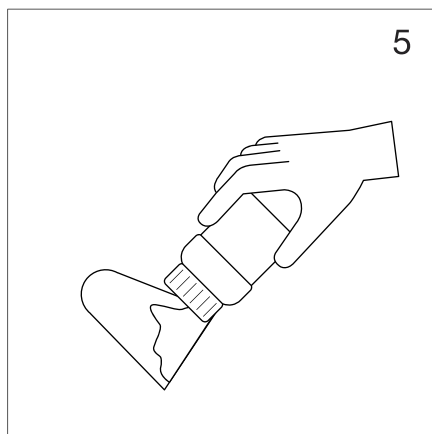
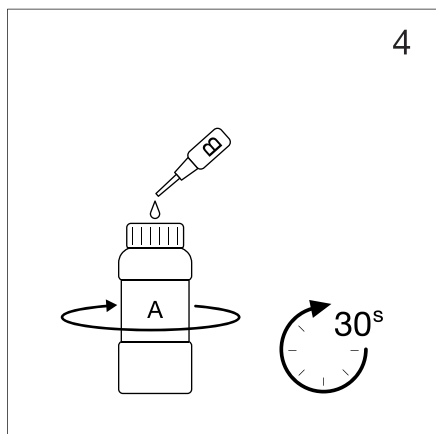
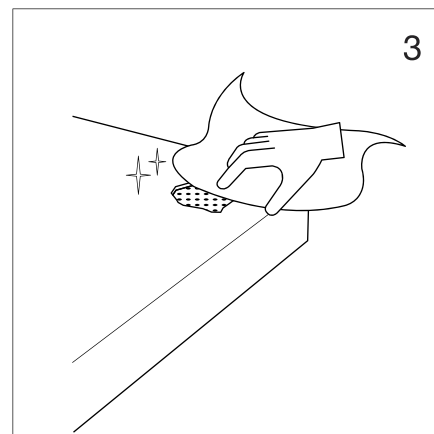
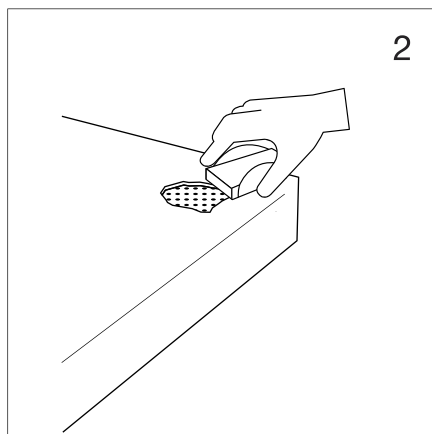
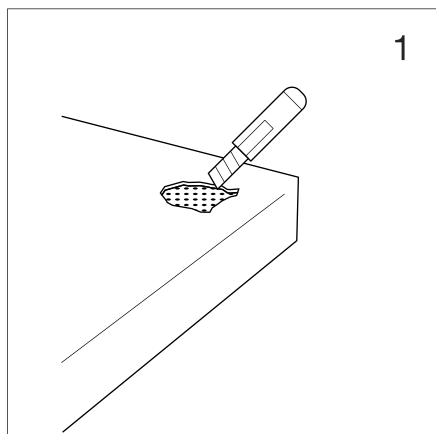

EN: Clean the surface of the shower tray very well. Scrape the gel-coat on the defect area off with scraper. Use the sandpaper to wrap the foamed block around, then sand the defect area. Clean the surface with a dry lint-free cloth, then apply for acetone or ethyl alcohol in water with the lint-free cloth. Surface must be totally clean and dry.

Confect the repair gel-coat and curing agent by the following proportion (gel-coat : curing agent = 25 : 1). Take some repair gel-coat with the scraping plate to fix the broken position flat.

Notes:

1. Don't take too much repair gel-coat on the scraping plate.
2. Remember to fix the defect area flat. When fixing the edge position, avoiding the repair gel-coat flow to the side.
3. Use the scraping plate to scrape the excess repair gel-coat.

Finally let it dry for 5 hours. Again sand the area with sandpaper, retain the surface of its texture. Then clean the surface with a dry lint-free cloth, then apply for acetone or ethyl alcohol in water with the lint-free cloth.

IT: Pulire esaustivamente la zona da dipingere. Raschiare il gel-coat sull'area difettosa con un raschietto. Usare la carta vetrata per avvolgere il blocco di schiuma, poi carteggiare l'area difettosa. Pulire la superficie con un panno asciutto privo di lanugine, si può applicare anche acetone o alcol etilico diluito con acqua con un panno che non perda garze. La superficie deve essere completamente pulita e asciutta.

Confezionare il gel-coat di riparazione e l'agente di stagionatura nella seguente proporzione (gel-coat: agente di stagionatura = 25: 1). Prendere un po' di gel-coat di riparazione con la piastra raschiante per riparare la posizione rotta in piano.

Note:

1. Non mettere troppo gel-coat di riparazione sulla piastra raschiante.
2. Ricordarsi di riparare l'area difettosa in piano. Per riparare la posizione del bordo, evitare che il flusso di gel-coat di riparazione vada verso i lati.
3. Usare la piastra raschiante per raschiare il gel-coat eccessivo di riparazione.

Per finire si deve lasciare asciugare 5 ore. Carteggiare nuovamente l'area con carta vetrata, mantenere la superficie della sua struttura. Poi pulire la superficie con un panno asciutto privo di lanugine, si può applicare anche acetone o alcol etilico diluito con acqua con un panno che non perda garze.

FR: Bien nettoyer la zone à peindre. À l'aide d'un grattoir, vous pouvez enlever le gel-coat sur la zone du défaut. En utilisant le papier de verre, vous pouvez envelopper le bloc de mousse, puis poncer la zone du défaut. Nettoyez la surface avec un chiffon sec non pelucheux et puis appliquez pour l'acétone ou alcool éthylique diluée dans de l'eau avec un tissu qui ne laisse aucun type de duvet. La surface doit être totalement propre et sèche.

Mêlez le gelcoat de réparation et le durcisseur dans la proportion suivante (gelcoat : durcisseur = 25 : 1). Prenez un peu de gélifiant de réparation avec la plaque de grattage pour réparer la position cassée afin qu'il soit plat.

Remarques :

1. Il ne faut pas prendre trop de gélifiant de réparation sur la plaque de grattage.
2. Il ne faut pas oublier de fixer la zone du défaut à plat. Au moment de fixer la position du bord, il faut éviter que le gélifiant de réparation coule le long du côté. Il faut utiliser la plaque à gratter pour racler l'excès de gélifiant de réparation.

Finalemtent laisser sécher 5 heures. Il faut à nouveau poncer la zone avec du papier de verre, pour conserver la surface de sa texture. Puis nettoyez la surface avec un chiffon sec non pelucheux, puis appliquez pour l'acétone ou alcool éthylique diluée dans de l'eau avec un tissu qui ne laisse aucun type de duvet.

DE: Reinigen Sie die Oberfläche der Duschwanne gut. Kratzen Sie das Gelcoat auf dem defekten Bereich mit einem Spatel ab. Wickeln Sie den Schaumblock mit dem Schleifpapier um und schleifen Sie dann den defekten Bereich ab. Reinigen Sie die Oberfläche mit einem trockenen, fussselfreien Tuch. Tragen Sie dann Aceton oder Ethylalkohol mit dem fussselfreien Tuch in Wasser auf. Die Oberfläche muss vollkommen sauber und trocken sein.

Bereiten Sie Gelcoat und Härter in den folgenden Anteilen vor (Gelcoat: Härter = 25: 1). Nehmen Sie etwas Gelcoat mit der Schaberplatte, um die beschädigte Position flach zu fixieren.

Hinweise:

1. Nehmen Sie nicht zu viel Gelcoat auf die Schaberplatte.
2. Denken Sie daran, den defekten Bereich flach zu fixieren. Beim Fixieren der Kantenposition ist ein seitliches Fließen des Gelcoats zu vermeiden.
3. Verwenden Sie die Schaberplatte, um das überschüssige Gelcoat abzukratzen.

Lassen Sie es schließlich 5 Stunden trocknen. Schleifen Sie den Bereich erneut mit Sandpapier ab, wobei die Oberfläche seiner Textur erhalten bleiben soll. Reinigen Sie die Oberfläche mit einem trockenen, fussselfreien Tuch. Tragen Sie dann Tuch Aceton oder Ethylalkohol mit dem fussselfreien in Wasser auf.